



UFFICIO APPROVVIGIONAMENTI E CONTRATTI
Dipartimento Funzione Pubblica

ALLEGATO A

**CAPITOLATO SPECIALE D'APPALTO PER L'AFFIDAMENTO DELLA
FORNITURA DI ARREDI GENERICI PER LA PUBBLICA AMMINISTRAZIONE**
Gara n.49/2026 – Asta pubblica n. 8/CA/2026

ART. 1 – REQUISITI DI NATURA TECNICA DEI BENI OGGETTO DI GARA

Il presente capitolato speciale d'appalto ha per oggetto l'affidamento della fornitura, compresa la relativa attività di consegna e montaggio di arredi come di seguito elencati:

Lotto 1 – Arredi per l'Ufficio per il Lavoro e le Politiche Attive	Pg. 2
Lotto 2 – Arredi per la Ragioneria Generale dello Stato	Pg. 5
Lotto 3 – Arredi per il Servizio Protezione Civile	Pg. 7
Lotto 4 – Arredi per gli Istituti Culturali – Musei di Stato	Pg. 11
Lotto 5 – Arredi per il Tribunale	Pg. 13
Lotto 6 – Arredi per il Dipartimento per il Lavoro e la Cooperazione	Pg. 14
Lotto 7 – Arredi per il Corpo della Gendarmeria – Brigata Serravalle	Pg. 21
Lotto 8 – Arredi per il Corpo della Gendarmeria – Reparto Comando	Pg. 25
Lotto 9 – Arredi per il Corpo della Guardia di Rocca	Pg. 27
Lotto 10 – Arredi in metallo per il Corpo della Polizia Civile – Sez. Autorimessa –	Pg. 28
Lotto 11 – Arredi in metallo Corpo della Gendarmeria – Reparto Comando 1	Pg. 29
Lotto 12 – Arredi in metallo Corpo della Gendarmeria – Reparto Comando 2	Pg. 30
Lotto 13 – Arredi in metallo Corpo della Gendarmeria – Ufficio Stranieri 1	Pg. 31
Lotto 14 – Arredi in metallo Corpo della Gendarmeria – Ufficio Stranieri 2	Pg. 32
Lotto 15 – Arredi in metallo Corpo della Gendarmeria – Brigata Serravalle 1	Pg. 33
Lotto 16 – Arredi in metallo Corpo della Gendarmeria – Brigata Serravalle 2	Pg. 34
Lotto 17 – Arredi in metallo Corpo della Gendarmeria – Brigata Serravalle 3	Pg. 35
Lotto 18 – Arredi in metallo Corpo della Gendarmeria – Brigata Montegiardino	Pg. 36
Lotto 19 – Arredi in metallo: Istituti Culturali 1	Pg. 37
Lotto 20 – Arredi in metallo: Istituti Culturali 2	Pg. 38



UFFICIO APPROVVIGIONAMENTI E CONTRATTI
Dipartimento Funzione Pubblica

Lotto 1 – Arredi per l'Ufficio per il Lavoro e le Politiche Attive

ID 1.1 – SCRIVANIA OPERATIVA L 180	QTÀ nr 6
ID 1.2 – SCRIVANIA OPERATIVA L 160	QTÀ nr 1
ID 1.3 – CASSETTIERA OPERATIVA A 3 CASSETTI	QTÀ nr 7

ID 1.1 – SCRIVANIA OPERATIVA L 180

Piano:

Piano di dimensioni 180x80 cm (LxP), realizzato in conglomerato ligneo melamminico antiriflesso (emissione di formaldeide certificata), antigraffio e lavabile, bordato sui 4 lati in ABS antiurto in tinta di spessore 1 mm arrotondato con raggio 2 mm.

Spessore minimo del piano 18 mm e comunque tale da garantire robustezza, solidità e durabilità nel tempo.

Struttura:

Struttura realizzata in tubolare metallico a vista a sezione rettangolare o quadrata, elettrosaldato e verniciato in polveri epossidiche, con spigoli arrotondati senza bordi taglienti composta da due gambe a U ribaltata e due travi metalliche di collegamento. La struttura deve essere dotata di piedini livellatori.

Altezza di circa 73 cm (A).

Finiture:

Piano melamminico: colore bianco.

Struttura: bianco.

Accessori:

- Modesty panel: realizzato in acciaio verniciato a polveri epossidiche o in conglomerato ligneo melamminico (emissione di formaldeide certificata) della stessa finitura della scrivania, in due altezze.
- Porta PC: sospeso, di tipo versatile, preferibilmente mediante cinghie o struttura metallica tale da consentire il facile accesso ed il cablaggio posteriore dei cavi.
- Foro passacavi in pvc.
- Canalina passacavi: ispezionabile, in pvc rigido color grigio alluminio o in lamiera a bordi stondati e senza elementi taglienti.



Figura 1: Immagini esemplificativa di scrivania operativa L180, arredo ID 1.1



Figura 2: Dimensioni

Misure nel rispetto della normativa vigente (UNI EN 527-1).

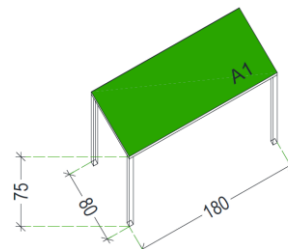

UFFICIO APPROVVIGIONAMENTI E CONTRATTI
Dipartimento Funzione Pubblica

ID 1.2 – SCRIVANIA OPERATIVA L 160

Piano:

Piano di dimensioni 160x80 cm (LxP), realizzato in conglomerato ligneo melamminico antiriflesso (emissione di formaldeide certificata), antigraffio e lavabile, bordato sui 4 lati in ABS antiurto in tinta di spessore 1 mm arrotondato con raggio 2 mm.

Spessore minimo del piano 18 mm e comunque tale da garantire robustezza, solidità e durabilità nel tempo.

Struttura:

Struttura realizzata in tubolare metallico a vista a sezione rettangolare o quadrata, elettrosaldato e verniciato in polveri epossidiche, con spigoli arrotondati senza bordi taglienti composta da due gambe a U ribaltata e due travi metalliche di collegamento. La struttura deve essere dotata di piedini livellatori.

Altezza di circa 73 cm (A).

Finiture:

Piano melaminico: colore bianco.

Struttura: bianco.

Accessori:

- Modesty panel: realizzato in acciaio verniciato a polveri epossidiche o in conglomerato ligneo melamminico (emissione di formaldeide certificata) della stessa finitura della scrivania, in due altezze.
- Porta PC: sospeso, di tipo versatile, preferibilmente mediante cinghie o struttura metallica tale da consentire il facile accesso ed il cablaggio posteriore dei cavi.
- Foro passacavi in pvc.
- Canalina passacavi: ispezionabile, in pvc rigido color grigio alluminio o in lamiera a bordi stondati e senza elementi taglienti.



Figura 3: Immagini esemplificativa di scrivania operativa L160, arredo ID 1.2



Figura 4: Dimensioni

Misure nel rispetto della normativa vigente (UNI EN 527-1).

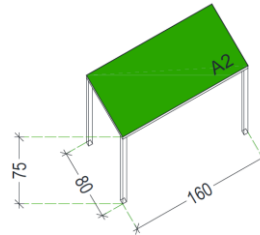

UFFICIO APPROVVIGIONAMENTI E CONTRATTI
Dipartimento Funzione Pubblica

ID 1.3 – CASSETTIERA OPERATIVA A 3 CASSETTI

Scocca e frontali cassetto:

Scocca e frontali cassetto realizzati in melaminico spessore 18 mm, pannelli bordati perimetralmente con ABS di spessore 1 mm della stessa finitura dei frontalini e del top, arrotondato raggio 2 mm, (emissione di formaldeide certificata) di dimensioni: 42x56x59 cm circa (LxPxH) - comunque tali da poterne permettere l'inserimento sotto ai piani di lavoro, tenendo conto anche della struttura portante dei piani stessi.

Maniglie :

Maniglie sporgenti in ABS di colore bianco, grigio, nero o alluminio, o maniglie dotate di altro sistema di facile utilizzo, ad incasso.

Chiusura:

Chiusura simultanea dei cassetti realizzata mediante asta metallica verticale, dotati di serratura piatta a cilindro, di tipo Yale, con impugnatura della chiave pieghevole fornita in duplice copia.

Finiture:

Le guide dei cassetti a semplice estrazione in metallo scorrevoli su rotelline auto-lubrificanti che scorrono silenziosamente.

I cassetti interni in melamminico dovranno essere ad estrazione totale, con sistema di fine corsa e chiusura soft.

La cassettera dovrà poggiare su 4 ruote piroettanti gommate per una movimentazione silenziosa sulle superfici dure.

Melaminico: bianco abbinata alla scrivania

Accessori:

Quarto cassetto porta cancelleria.



Figura 5: Immagini esemplificativa di cassettera operativa a 3 cassetti



Figura 6: Dimensioni

Misure nel rispetto della normativa vigente (UNI EN 527-1).

REPUBBLICA DI SAN MARINO

Via della Capannaccia, 13 – 47890 San Marino (RSM)

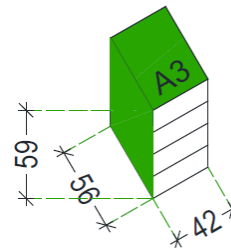
T +378 (0549) 88 3496 – F +378 (0549) 88 3499

ufficio.approvvigionamenti@pa.sm – Codice identificativo: SM 24450



UFFICIO APPROVVIGIONAMENTI E CONTRATTI
Dipartimento Funzione Pubblica

Lotto 2 – Arredi per Ragioneria Generale dello Stato

ID 2.1 Tavolo Riunioni

QTÀ nr. 1

ID 2.2 Sedute per sala riunioni

QTÀ nr. 8

ID 2.1 – TAVOLO RIUNIONI

Piano:

Piano di dimensioni piano 160x90 cm, realizzato in conglomerato ligneo melamminico antiriflesso (emissione di formaldeide certificata), antigraffio e lavabile, bordato sui 4 lati in ABS antiurto in tinta di spessore 1 mm arrotondato con raggio 2 mm.

Spessore minimo del piano 18 mm e comunque tale da garantire robustezza, solidità e durabilità nel tempo.

Struttura:

Struttura realizzata in tubolare metallico a vista a sezione rettangolare o quadrata, elettrosaldato e verniciato in polveri epossidiche, con spigoli arrotondati senza bordi taglienti.

La struttura deve essere dotata di piedini livellatori.

Altezza di circa 73 cm.

Finiture:

Piano melamminico: colore bianco.

Struttura: bianco.



Figura 7: Dimensioni



Figura 8: Immagini esemplificativa di tavolo riunioni, arredo ID 2.1

Misure nel rispetto della normativa vigente (UNI EN 527-1).

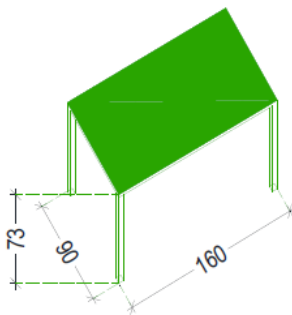
REPUBBLICA DI SAN MARINO

Via della Capannaccia, 13 – 47890 San Marino (RSM)

T +378 (0549) 88 3496 – F +378 (0549) 88 3499

ufficio.approvvigionamenti@pa.sm – Codice identificativo: SM 24450



UFFICIO APPROVVIGIONAMENTI E CONTRATTI
Dipartimento Funzione Pubblica

ID 2.2 – SEDUTE PER SALA RIUNIONI

Scocca:

Scocca a guscio senza braccioli, realizzato in polipropilene con sedile imbottito.

Struttura:

Struttura a 4 gambe realizzata in polipropilene.

Finiture:

Scocca: Rivestimento in similpelle.

Struttura: Nero.

Omologazione al fuoco Classe 1IM.



Figura 9: Immagini esemplificativa di sedie riunioni, arredo ID 2.2

Misure nel rispetto della normativa vigente (UNI EN 527-1).

REPUBBLICA DI SAN MARINO

Via della Capannaccia, 13 – 47890 San Marino (RSM)

T +378 (0549) 88 3496 – F +378 (0549) 88 3499

ufficio.approvvigionamenti@pa.sm – Codice identificativo: SM 24450



UFFICIO APPROVVIGIONAMENTI E CONTRATTI
Dipartimento Funzione Pubblica

Lotto 3 – Arredi per Servizio Protezione Civile

ID 3.1 Scrivania Operativa	QTÀ nr. 1
ID 3.2 Scrivania Ufficio Operativo	QTÀ nr. 1
ID 3.3 Seduta per sala riunioni	QTÀ nr. 6
ID 3.4 Cassettiera operativa	QTÀ nr. 1

ID 3.1 – SCRIVANIA OPERATIVA

Piano:

Piano di dimensioni 180x80 cm (LxP), realizzato in conglomerato ligneo melamminico antiriflesso (emissione di formaldeide certificata), antigraffio e lavabile, bordato sui 4 lati in ABS antiurto in tinta di spessore 1 mm arrotondato con raggio 2 mm.

Spessore minimo del piano 18 mm e comunque tale da garantire robustezza, solidità e durabilità nel tempo.

Struttura:

Struttura realizzata in tubolare metallico a vista a sezione rettangolare o quadrata, elettrosaldato e verniciato in polveri epossidiche, con spigoli arrotondati senza bordi taglienti composta da due gambe a U ribaltata e due travi metalliche di collegamento. La struttura deve essere dotata di piedini livellatori.

Altezza di circa 73 cm (A).

Finiture:

Piano melamminico: colore bianco.

Struttura: bianco.

Accessori:

- Modesty panel: realizzato in acciaio verniciato a polveri epossidiche o in conglomerato ligneo melamminico (emissione di formaldeide certificata) della stessa finitura della scrivania.
- Porta PC: sospeso, di tipo versatile, preferibilmente mediante cinghie o struttura metallica tale da consentire il facile accesso ed il cablaggio posteriore dei cavi.
- Foro passacavi in pvc.
- Canalina passacavi: ispezionabile, in pvc rigido color grigio alluminio o in lamiera a bordi stondati e senza elementi taglienti.



Figura 10: Dimensioni



Figura 11: Immagini esemplificativa di scrivania operativa, arredo ID 3.1

Misure nel rispetto della normativa vigente (UNI EN 527-1).

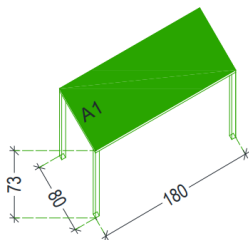
REPUBBLICA DI SAN MARINO

Via della Capannaccia, 13 – 47890 San Marino (RSM)

T +378 (0549) 88 3496 – F +378 (0549) 88 3499

ufficio.approvvigionamenti@pa.sm – Codice identificativo: SM 24450



UFFICIO APPROVVIGIONAMENTI E CONTRATTI
Dipartimento Funzione Pubblica

ID 3.2 – SCRIVANIA UFFICIO OPERATIVO

Piano:

Piano di dimensioni 120x80 cm (LxP), realizzato in conglomerato ligneo melamminico antiriflesso (emissione di formaldeide certificata), antigraffio e lavabile, bordato sui 4 lati in ABS antiurto in tinta di spessore 1 mm arrotondato con raggio 2 mm.

Spessore minimo del piano 18 mm e comunque tale da garantire robustezza, solidità e durabilità nel tempo.

Struttura:

Struttura realizzata in tubolare metallico a vista a sezione rettangolare o quadrata, elettrosaldato e verniciato in polveri epossidiche, con spigoli arrotondati senza bordi taglienti composta da due gambe a U ribaltata e due travi metalliche di collegamento. La struttura deve essere dotata di piedini livellatori.

Altezza di circa 73 cm (A).

Finiture:

Piano melamminico: colore bianco.

Struttura: bianco.

Accessori:

- Modesty panel: realizzato in acciaio verniciato a polveri epossidiche o in conglomerato ligneo melamminico (emissione di formaldeide certificata) della stessa finitura della scrivania.
- Porta PC: sospeso, di tipo versatile, preferibilmente mediante cinghie o struttura metallica tale da consentire il facile accesso ed il cablaggio posteriore dei cavi.
- Foro passacavi in pvc.
- Canalina passacavi: ispezionabile, in pvc rigido color grigio alluminio o in lamiera a bordi stondati e senza elementi taglienti.



Figura 12: Dimensioni



Figura 13: Immagini esemplificativa di scrivania operativa, arredo ID 3.2

Misure nel rispetto della normativa vigente (UNI EN 527-1).

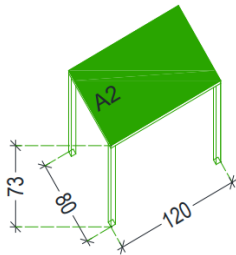

UFFICIO APPROVVIGIONAMENTI E CONTRATTI

Dipartimento Funzione Pubblica

ID 3.3 – SEDUTE PER SALA RIUNIONI

Scocca:

Scocca a guscio senza braccioli, realizzato in polipropilene con sedile imbottito.

Struttura:

Struttura a 4 gambe realizzata in polipropilene.

Finiture:

Scocca: Rivestimento in similpelle.

Struttura: Nero.

Omologazione al fuoco Classe 1IM.



Figura 14: Immagini esemplificativa di sedie riunioni, arredo ID 3.3

Misure nel rispetto della normativa vigente (UNI EN 527-1).

REPUBBLICA DI SAN MARINO

Via della Capannaccia, 13 – 47890 San Marino (RSM)

T +378 (0549) 88 3496 – F +378 (0549) 88 3499

ufficio.approvvigionamenti@pa.sm – Codice identificativo: SM 24450



UFFICIO APPROVVIGIONAMENTI E CONTRATTI

Dipartimento Funzione Pubblica

ID 3.4 – CASSETTIERA OPERATIVA A 3 CASSETTI

Scocca e frontali cassetto :

Scocca e frontali cassetto realizzati in melaminico spessore 18 mm, pannelli bordati perimetralmente con ABS di spessore 1 mm della stessa finitura dei frontalini e del top, arrotondato raggio 2 mm, (emissione di formaldeide certificata) di dimensioni: 42x56x59 cm circa (LxPxA) - comunque tali da poterne permettere l'inserimento sotto ai piani di lavoro, tenendo conto anche della struttura portante dei piani stessi.

Maniglie:

Maniglie sporgenti in ABS di colore bianco, grigio, nero o alluminio, o maniglie dotate di altro sistema di facile utilizzo, ad incasso a scelta del destinatario.

Chiusura:

Chiusura simultanea dei cassetti realizzata mediante asta metallica verticale, dotati di serratura piatta a cilindro, di tipo Yale, con impugnatura della chiave pieghevole fornita in duplice copia.

Finiture:

Le guide dei cassetti a semplice estrazione in metallo scorrevoli su rotelline auto-lubrificanti che scorrono silenziosamente.

I cassetti interni in melaminico dovranno essere ad estrazione totale, con sistema di fine corsa e chiusura soft.

La cassettera dovrà poggiare su 4 ruote piroettanti gommate per una movimentazione silenziosa sulle superfici dure.

Melaminico: bianco

Accessori:

Quarto cassetto porta cancelleria.



Figura 15: Immagini esemplificativa di cassettera operativa a 3 cassetti



Figura 16: Dimensioni

Misure nel rispetto della normativa vigente (UNI EN 527-1).

REPUBBLICA DI SAN MARINO

Via della Capannaccia, 13 – 47890 San Marino (RSM)

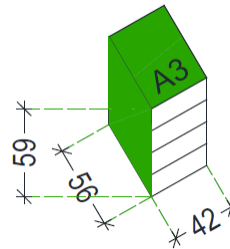
T +378 (0549) 88 3496 – F +378 (0549) 88 3499

ufficio.approvvigionamenti@pa.sm – Codice identificativo: SM 24450



UFFICIO APPROVVIGIONAMENTI E CONTRATTI
Dipartimento Funzione Pubblica

Lotto 4 – Arredi per Istituti Culturali – Musei di Stato

ID 4.1 Mobile composto da modulo contenitore e modulo a giorno QTÀ nr. 1

ID 4.1 – MOBILE COMPOSTO DA MODULO CONTENITORE OPERATIVO E MODULO A GIORNO

Descrizione

- Mobile contenitore chiuso composto da:
- N. 1 modulo basso con ante a battente cieche e ripiani interni;
- N. 1 modulo alto a giorno.

Modulo basso con ante a battente cieche e ripiani interni

Struttura:

- Dimensioni 200x45x80 cm circa (LxPxA)
- Gli elementi strutturali devono essere realizzati in pannelli in agglomerato ligneo, alta resistenza al graffio, (emissione di formaldeide certificata); i fianchi, il basamento, lo schienale e il top saranno rivestiti su entrambe le facce con carta melaminica.
- Gli spessori dei singoli elementi devono essere: fianchi, top e fondo minimo 18 mm; schienale minimo 12 mm.
- I bordi perimetrali devono essere realizzati in ABS di spessore minimo 1 mm e spigoli arrotondati raggio minimo 2 mm.
- L'armadio deve poggiare su piedini regolabili dall'interno della base, con una escursione di minimo 20 mm.

Ante:

- Le ante a battente cieche devono essere realizzate con pannelli in agglomerato ligneo, spessore delle ante minimo 18 mm.
- Il rivestimento di entrambe le facce deve essere in melaminico, i bordi perimetrali devono essere realizzati in ABS di spessore minimo 1 mm e spigoli arrotondati raggio minimo 2 mm.
- Le ante devono essere dotate di cerniere aventi apertura 105°, maniglie in ABS verniciate di colore bianco.
- Serratura a cilindro, tipo Yale, con impugnatura della chiave pieghevole fornita in duplice copia.

Ripiani:

- All'interno degli armadi deve essere presente n. 1 ripiano per mobile alto 80 cm circa, realizzato in pannelli in agglomerato ligneo, alta resistenza al graffio, (emissione di formaldeide certificata) rivestiti con carta melaminica.
- Ogni ripiano deve avere uno spessore non inferiore a 25 mm e deve essere facilmente spostabile.

Finiture:

- Melaminico: bianco

Modulo alto a giorno

Struttura:

- Dimensioni 200x45x150 cm circa (LxPxA)
- Gli elementi strutturali devono essere realizzati in pannelli in agglomerato ligneo, alta resistenza al graffio, (emissione di formaldeide certificata); i fianchi, il basamento, lo schienale e il top saranno rivestiti su entrambe le facce con carta melaminica.
- Gli spessori dei singoli elementi devono essere: fianchi, top e fondo minimo 18 mm; schienale minimo 12 mm.
- I bordi perimetrali devono essere realizzati in ABS di spessore minimo 1 mm e spigoli arrotondati raggio minimo 2 mm.



UFFICIO APPROVVIGIONAMENTI E CONTRATTI

Dipartimento Funzione Pubblica

Ripiani:

Moduli a giorno con n. 3 ripiani per mobile alto 150 cm circa, realizzati in pannelli in agglomerato ligneo, alta resistenza al graffio, (emissione di formaldeide certificata) rivestiti con carta melaminica.

Ogni ripiano deve avere uno spessore non inferiore a 25 mm e deve essere facilmente spostabile.

Finiture:

Melaminico: bianco



Figura 17: Dimensioni



Figura 18: Immagini esemplificativa

Misure nel rispetto della normativa vigente (UNI EN 527-1).

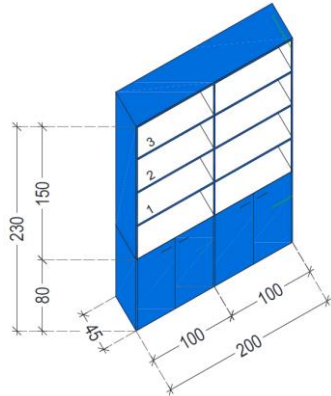
REPUBBLICA DI SAN MARINO

Via della Capannaccia, 13 – 47890 San Marino (RSM)

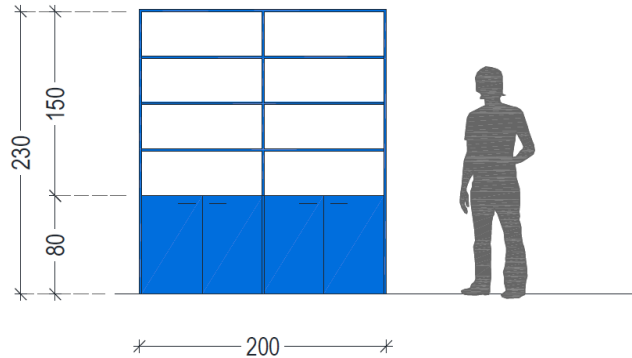
T +378 (0549) 88 3496 – F +378 (0549) 88 3499

ufficio.approvvigionamenti@pa.sm – Codice identificativo: SM 24450



UFFICIO APPROVVIGIONAMENTI E CONTRATTI
Dipartimento Funzione Pubblica

Lotto 5 – Arredi per Tribunale

ID 5.1 Mobile libreria

QTÀ nr. 1

ID 5.1 – MOBILE LIBRERIA

Struttura:

Dimensioni 543x43x243 cm circa (LxPxA) e comunque di Lunghezza massima 546 cm e profondità massima 45 cm.

Dimensioni dei vani a giorno 89x41x45 cm circa (LxPxA).

Gli elementi strutturali devono essere realizzati in pannelli lignei impiallacciati, spessore minimo del piallaccio naturale 0,5 – 1 mm circa.

Gli spessori dei singoli elementi devono essere:

- montanti (centrali e fianchi), cielo e ripiani minimo 30 mm;
- fondo minimo 30 mm;
- schienale minimo 20 mm.

Il mobile libreria deve poggiare su piedini regolabili.

Finitura:

Legno Noce.



Figura 19: Vista Frontale



Figura 20: Assonometria stanza

Misure nel rispetto della normativa vigente (UNI EN 527-1).

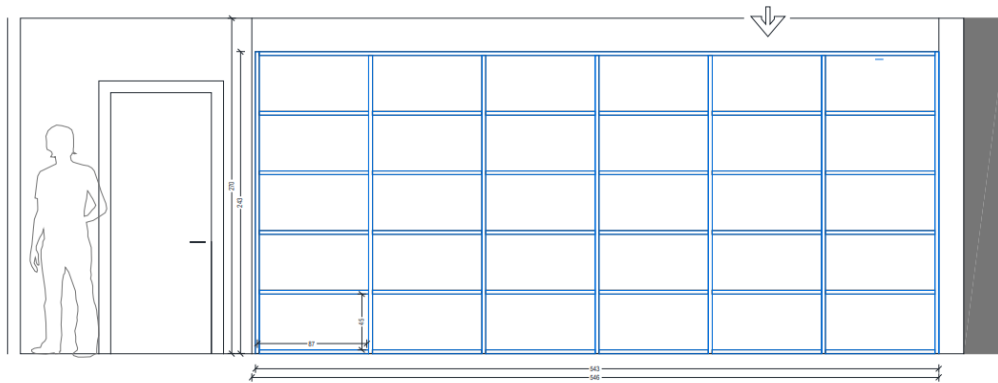
REPUBBLICA DI SAN MARINO

Via della Capannaccia, 13 – 47890 San Marino (RSM)

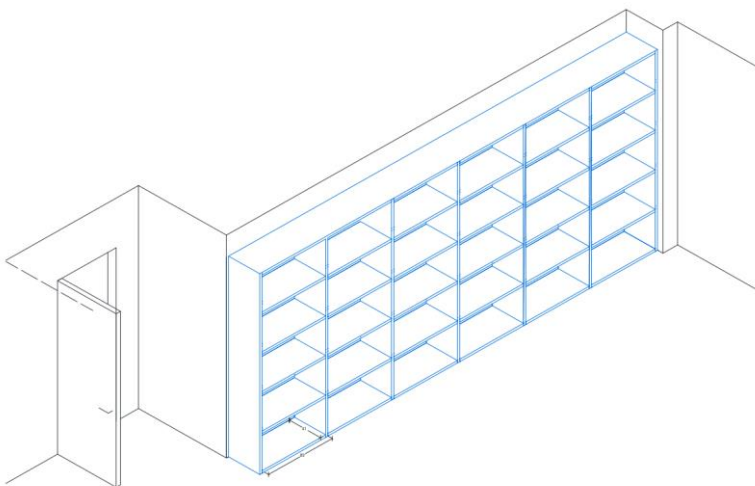
T +378 (0549) 88 3496 – F +378 (0549) 88 3499

ufficio.approvvigionamenti@pa.sm – Codice identificativo: SM 24450



UFFICIO APPROVVIGIONAMENTI E CONTRATTI
Dipartimento Funzione Pubblica

Lotto 6 – Arredi per Dipartimento Lavoro e Cooperazione

ID 6.1 Mobile contenitore operativo L350	QTÀ nr. 1
ID 6.2 Mobile contenitore operativo L50	QTÀ nr. 1
ID 6.3 Mobile contenitore operativo giorno L50	QTÀ nr. 1
ID 6.4 Mobile contenitore operativo L45	QTÀ nr. 1
ID 6.5 Scrivania Operativa	QTÀ nr. 1
ID 6.6 Cassettiera Operativa	QTÀ nr. 1

ID 6.1 – MOBILE CONTENITORE OPERATIVO L350

Descrizione:

Mobile contenitore chiuso con 7 ante a battente cieche, con ripiani interni, di dimensioni 350x45x270 cm circa (LxPxA).

Struttura:

Gli elementi strutturali devono essere realizzati in pannelli in agglomerato ligneo, alta resistenza al graffio, (emissione di formaldeide certificata); i fianchi, il basamento, lo schienale e il top saranno rivestiti su entrambe le facce con carta melaminica.

Gli spessori dei singoli elementi devono essere: fianchi, top e fondo minimo 18 mm; schienale minimo 12 mm.

I bordi perimetrali devono essere realizzati in ABS di spessore minimo 1 mm e spigoli arrotondati raggio minimo 2 mm.

La struttura l'armadio deve poggiare su piedini regolabili dall'interno della base, con una escursione di minimo 20 mm.

Ante:

Le ante a battente cieche devono essere realizzate con pannelli in agglomerato ligneo, spessore minimo 18 mm. Il rivestimento di entrambe le facce deve essere in melaminico, i bordi perimetrali realizzati in ABS di spessore minimo 1 mm e spigoli arrotondati raggio minimo 2 mm. Le ante devono essere dotate di cerniere aventi apertura 105°, maniglie in ABS verniciato colore bianco.

Serratura a cilindro, tipo Yale, con impugnatura della chiave pieghevole fornita in duplice copia.

Ripiani:

All'interno degli armadi devono essere presenti n. 1 o 2 ripiani per mobile h. 90 cm e 4 ripiani per mobile alto 200 cm, realizzati in pannelli in agglomerato ligneo, alta resistenza al graffio, (emissione di formaldeide certificata) rivestiti con carta melaminica. Ogni ripiano deve avere uno spessore non inferiore a 25 mm e deve essere facilmente spostabile.

Finiture:

Melaminico: bianco.

Misure nel rispetto della normativa vigente (UNI EN 527-1).

REPUBBLICA DI SAN MARINO

Via della Capannaccia, 13 – 47890 San Marino (RSM)

T +378 (0549) 88 3496 – F +378 (0549) 88 3499

ufficio.approvvigionamenti@pa.sm – Codice identificativo: SM 24450



UFFICIO APPROVVIGIONAMENTI E CONTRATTI
Dipartimento Funzione Pubblica



Figura 20: Assonometria arredo

Interna: AOO AOO-02, N. Prot. 00064755 del 03/07/2026



REPUBBLICA DI SAN MARINO

Via della Capannaccia, 13 – 47890 San Marino (RSM)
T +378 (0549) 88 3496 – F +378 (0549) 88 3499

ufficio.approvvigionamenti@pa.sm – Codice identificativo: SM 24450



UFFICIO APPROVVIGIONAMENTI E CONTRATTI

Dipartimento Funzione Pubblica

ID 6.2 – MOBILE CONTENITORE OPERATIVO L50

Descrizione:

Mobile contenitore chiuso con 7 ante a battente cieche, con ripiani interni, di dimensioni 50x45x270 cm circa (LxPxA).

Struttura:

Gli elementi strutturali devono essere realizzati in pannelli in agglomerato ligneo, alta resistenza al graffio, (emissione di formaldeide certificata); i fianchi, il basamento, lo schienale e il top saranno rivestiti su entrambe le facce con carta melaminica.

Gli spessori dei singoli elementi devono essere: fianchi, top e fondo minimo 18 mm; schienale minimo 12 mm.

I bordi perimetrali devono essere realizzati in ABS di spessore minimo 1 mm e spigoli arrotondati raggio minimo 2 mm.

La struttura l'armadio deve poggiare su piedini regolabili dall'interno della base, con una escursione di minimo 20 mm.

Ante:

Le ante a battente cieche devono essere realizzate con pannelli in agglomerato ligneo, spessore minimo 18 mm. Il rivestimento di entrambe le facce deve essere in melaminico, i bordi perimetrali realizzati in ABS di spessore minimo 1 mm e spigoli arrotondati raggio minimo 2 mm. Le ante devono essere dotate di cerniere aventi apertura 105°, maniglie in ABS verniciato colore bianco.

Serratura a cilindro, tipo Yale, con impugnatura della chiave pieghevole fornita in duplice copia.

Ripiani:

All'interno degli armadi devono essere presenti n. 1 o 2 ripiani per mobile h. 90 cm e 4 ripiani per mobile alto 200 cm, realizzati in pannelli in agglomerato ligneo, alta resistenza al graffio, (emissione di formaldeide certificata) rivestiti con carta melaminica. Ogni ripiano deve avere uno spessore non inferiore a 25 mm e deve essere facilmente spostabile.

Finiture:

Melaminico: bianco.



Figura 21: Assonometria arredo

Misure nel rispetto della normativa vigente (UNI EN 527-1).

REPUBBLICA DI SAN MARINO

Via della Capannaccia, 13 – 47890 San Marino (RSM)

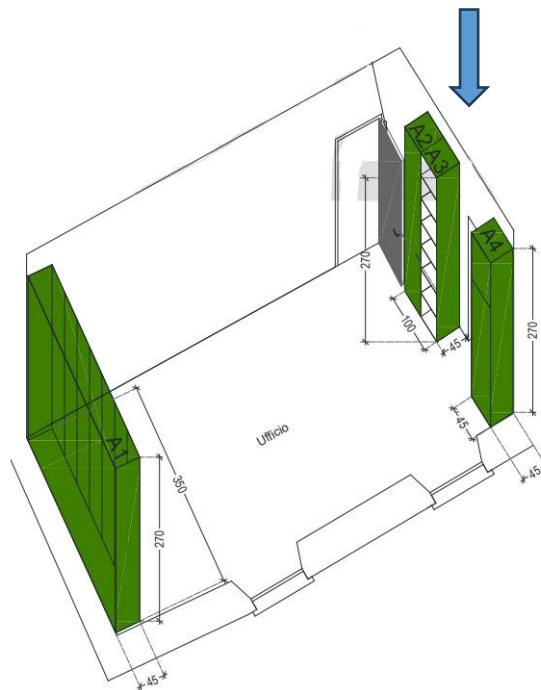
T +378 (0549) 88 3496 – F +378 (0549) 88 3499

ufficio.approvvigionamenti@pa.sm – Codice identificativo: SM 24450



UFFICIO APPROVVIGIONAMENTI E CONTRATTI

Dipartimento Funzione Pubblica

ID 6.3 – MOBILE CONTENITORE OPERATIVO GIORNO L50

Descrizione:

Mobile contenitore a giorno, con ripiani interni, di dimensioni 50x45x270 cm circa (LxPxA).

Struttura:

Gli elementi strutturali devono essere realizzati in pannelli in agglomerato ligneo, alta resistenza al graffio, (emissione di formaldeide certificata); i fianchi, il basamento, lo schienale e il top saranno rivestiti su entrambe le facce con carta melaminica.

Gli spessori dei singoli elementi devono essere: fianchi, top e fondo minimo 18 mm; schienale minimo 12 mm.

I bordi perimetrali devono essere realizzati in ABS di spessore minimo 1 mm e spigoli arrotondati raggio minimo 2 mm.

La struttura l'armadio deve poggiare su piedini regolabili dall'interno della base, con una escursione di minimo 20 mm.

Ante:

Le ante a battente cieche devono essere realizzate con pannelli in agglomerato ligneo, spessore minimo 18 mm. Il rivestimento di entrambe le facce deve essere in melaminico, i bordi perimetrali realizzati in ABS di spessore minimo 1 mm e spigoli arrotondati raggio minimo 2 mm. Le ante devono essere dotate di cerniere aventi apertura 105°, maniglie in ABS verniciato colore bianco.

Serratura a cilindro, tipo Yale, con impugnatura della chiave pieghevole fornita in duplice copia.

Ripiani:

All'interno degli armadi devono essere presenti n. 1 o 2 ripiani per mobile h. 90 cm e 4 ripiani per mobile alto 200 cm, realizzati in pannelli in agglomerato ligneo, alta resistenza al graffio, (emissione di formaldeide certificata) rivestiti con carta melaminica. Ogni ripiano deve avere uno spessore non inferiore a 25 mm e deve essere facilmente spostabile.

Finiture:

Melaminico: bianco.



Figura 22: Assonometria arredo

Misure nel rispetto della normativa vigente (UNI EN 527-1).

REPUBBLICA DI SAN MARINO

Via della Capannaccia, 13 – 47890 San Marino (RSM)

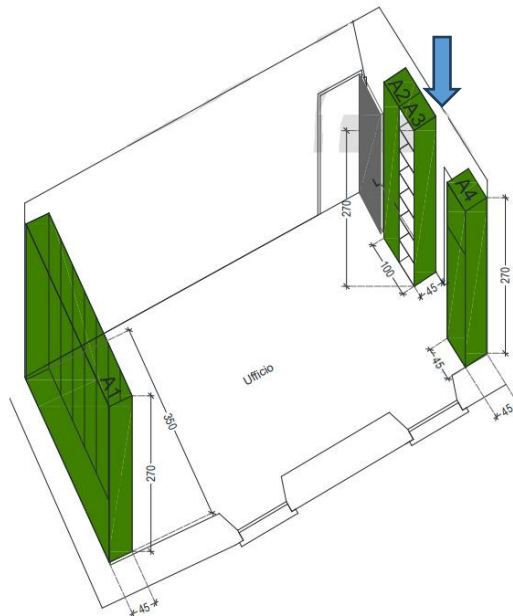
T +378 (0549) 88 3496 – F +378 (0549) 88 3499

ufficio.approvvigionamenti@pa.sm – Codice identificativo: SM 24450



UFFICIO APPROVVIGIONAMENTI E CONTRATTI
Dipartimento Funzione Pubblica

ID 6.4 – MOBILE CONTENITORE OPERATIVO L45

Descrizione:

Mobile contenitore a giorno, con ripiani interni, di dimensioni 45x45x270 cm circa (LxPxA).

Struttura:

Gli elementi strutturali devono essere realizzati in pannelli in agglomerato ligneo, alta resistenza al graffio, (emissione di formaldeide certificata); i fianchi, il basamento, lo schienale e il top saranno rivestiti su entrambe le facce con carta melaminica.

Gli spessori dei singoli elementi devono essere: fianchi, top e fondo minimo 18 mm; schienale minimo 12 mm.

I bordi perimetrali devono essere realizzati in ABS di spessore minimo 1 mm e spigoli arrotondati raggio minimo 2 mm.

La struttura l'armadio deve poggiare su piedini regolabili dall'interno della base, con una escursione di minimo 20 mm.

Ante:

Le ante a battente cieche devono essere realizzate con pannelli in agglomerato ligneo, spessore minimo 18 mm. Il rivestimento di entrambe le facce deve essere in melaminico, i bordi perimetrali realizzati in ABS di spessore minimo 1 mm e spigoli arrotondati raggio minimo 2 mm. Le ante devono essere dotate di cerniere aventi apertura 105°, maniglie in ABS verniciato colore bianco.

Serratura a cilindro, tipo Yale, con impugnatura della chiave pieghevole fornita in duplice copia.

Ripiani:

All'interno degli armadi devono essere presenti n. 1 o 2 ripiani per mobile h. 90 cm e 4 ripiani per mobile alto 200 cm, realizzati in pannelli in agglomerato ligneo, alta resistenza al graffio, (emissione di formaldeide certificata) rivestiti con carta melaminica. Ogni ripiano deve avere uno spessore non inferiore a 25 mm e deve essere facilmente spostabile.

Finiture:

Melaminico: bianco.



Figura 23: Assonometria arredo

Misure nel rispetto della normativa vigente (UNI EN 527-1).

REPUBBLICA DI SAN MARINO

Via della Capannaccia, 13 – 47890 San Marino (RSM)

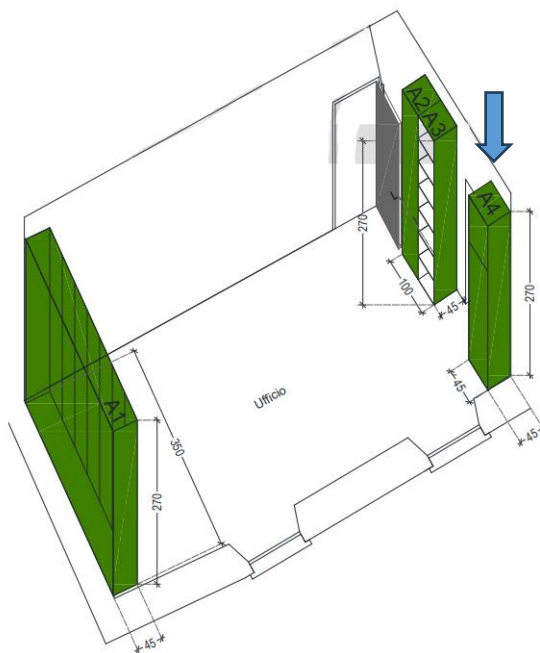
T +378 (0549) 88 3496 – F +378 (0549) 88 3499

ufficio.approvvigionamenti@pa.sm – Codice identificativo: SM 24450



UFFICIO APPROVVIGIONAMENTI E CONTRATTI
Dipartimento Funzione Pubblica

ID 6.5 – SCRIVANIA OPERATIVA

Piano:

Piano di dimensioni 160x80 cm (LxP), realizzato in conglomerato ligneo melamminico antiriflesso (emissione di formaldeide certificata), antigraffio e lavabile, bordato sui 4 lati in ABS antiurto in tinta di spessore 1 mm arrotondato con raggio 2 mm. Spessore minimo del piano 18 mm e comunque tale da garantire robustezza, solidità e durabilità nel tempo.

Struttura:

Gambe pannellate in conglomerato ligneo melamminico dello stesso spessore del piano, bordate in ABS antiurto in tinta di spessore 1 mm e trave in metallo di sezione rettangolare o quadrata di spessore minimo 1,5 mm sostenuta da staffe in metallo a scomparsa fissate sulle gambe.

La struttura è dotata di piedini livellatori con escursioni di 10 mm circa.
Altezza di circa 73 cm (A).

Finiture:

Piano melamminico: lignea simile alle scrivanie esistenti.

Struttura: lignea simile alle scrivanie esistenti.

Accessori:

- Modesty panel: realizzato in acciaio verniciato a polveri epossidiche o in conglomerato ligneo melamminico (emissione di formaldeide certificata) della stessa finitura della scrivania.
- Porta PC: sospeso, di tipo versatile, preferibilmente mediante cinghie o struttura metallica tale da consentire il facile accesso ed il cablaggio posteriore dei cavi.
- Foro passacavi in pvc.
- Canalina passacavi: ispezionabile, in pvc rigido color grigio alluminio o in lamiera a bordi stondati e senza elementi taglienti.



Figura 24: Dimensioni



Figura 25: Immagine esemplificativa

Misure nel rispetto della normativa vigente (UNI EN 527-1).

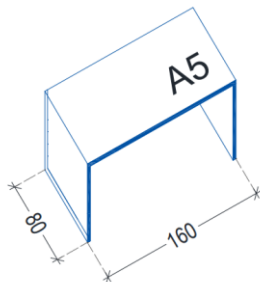

UFFICIO APPROVVIGIONAMENTI E CONTRATTI
Dipartimento Funzione Pubblica

ID 6.5 – CASSETTIERA OPERATIVA A 3 CASSETTI

Scocca e frontali cassetto:

Scocca e frontali cassetto realizzati in melaminico spessore 18 mm, pannelli bordati perimetralmente con ABS antiurto di spessore 1 mm della stessa finitura dei frontalini e del top, arrotondato raggio 2 mm, (emissione di formaldeide certificata) di dimensioni: 42x56x59 cm circa (LxPxA) - comunque tali da poterne permettere l'inserimento sotto ai piani di lavoro, tenendo conto anche della struttura portante dei piani stessi.

Maniglie:

Maniglie sporgenti in ABS di colore bianco, grigio, nero o alluminio, o maniglie dotate di altro sistema di facile utilizzo, ad incasso a scelta del destinatario.

Chiusura:

Chiusura simultanea dei cassetti realizzata mediante asta metallica verticale, dotati di serratura piatta a cilindro, tipo Yale, con impugnatura della chiave pieghevole fornita in duplice copia.

Finiture:

Le guide dei cassetti a semplice estrazione in metallo scorrevoli su rotelline auto-lubrificanti che scorrono silenziosamente.

I cassetti interni in melaminico dovranno essere ad estrazione totale, con sistema di fine corsa e chiusura soft.

La cassettera dovrà poggiare su 4 ruote piroettanti gommate per una movimentazione silenziosa sulle superfici dure.

Melaminico: finitura lignea abbinata alla scrivania

Accessori:

Quarto cassetto porta cancelleria.



Figura 26: Immagini esemplificativa di cassettera operativa a 3 cassetti



Figura 27: Dimensioni

Misure nel rispetto della normativa vigente (UNI EN 527-1).

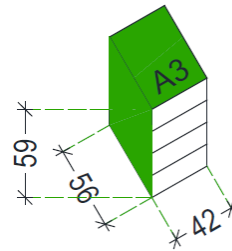

UFFICIO APPROVVIGIONAMENTI E CONTRATTI

Dipartimento Funzione Pubblica

Lotto 7 – Arredi per Corpo della Gendarmeria – Brigata Serravalle

ID 7.1 Scrivania operativa a "L"	QTÀ nr. 1
ID 7.2 Cassettiera operativa a 3 cassetti	QTÀ nr. 1
ID 7.3 mobile composto da modulo guardaroba e modulo contenitore	QTÀ nr. 1

ID 7.1 – SCRIVANIA OPERATIVA A "L"

Piano:

Piano di dimensioni 160x80 cm (LxP), realizzato in conglomerato ligneo melamminico antiriflesso (emissione di formaldeide certificata), antigraffio e lavabile, bordato sui 4 lati in ABS antiurto in tinta di spessore 1 mm arrotondato con raggio 2 mm. Spessore minimo del piano 18 mm e comunque tale da garantire robustezza, solidità e durabilità nel tempo.

Struttura:

Struttura realizzata in tubolare metallico a vista a sezione rettangolare o quadrata, elettrosaldato e verniciato in polveri epossidiche, con spigoli arrotondati senza bordi taglienti, a formare due gambe di dimensione 60/80 cm la cui combinazione mediante due travi metalliche di collegamento genera strutture per scrivanie e allungo/dattilo. La struttura è dotata di piedini livellatori. Altezza di circa 73 cm (A).

Finiture:

Piano melamminico: Finitura legno noce.
Struttura: Grigio.

Accessori:

- Modesty panel: realizzato in acciaio verniciato a polveri epossidiche o in conglomerato ligneo melamminico (emissione di formaldeide certificata) della stessa finitura della scrivania.
- Porta PC: sospeso, di tipo versatile, preferibilmente mediante cinghie o struttura metallica tale da consentire il facile accesso ed il cablaggio posteriore dei cavi.
- Foro passacavi in pvc.
- Canalina passacavi: ispezionabile, in pvc rigido color grigio alluminio o in lamiera a bordi stondati e senza elementi taglienti.



Figura 28: Dimensioni



Figura 29: Assonometria esemplificativa

Misure nel rispetto della normativa vigente (UNI EN 527-1).

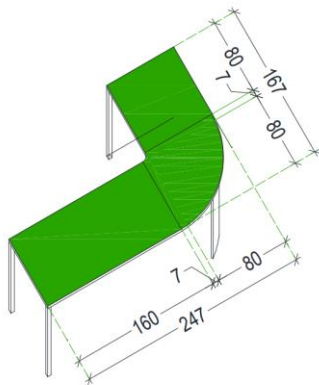
REPUBLICA DI SAN MARINO

Via della Capannaccia, 13 – 47890 San Marino (RSM)
T +378 (0549) 88 3496 – F +378 (0549) 88 3499

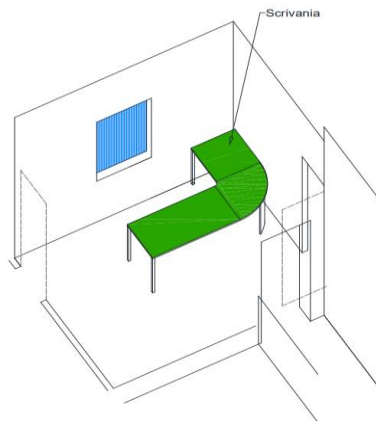
ufficio.approvvigionamenti@pa.sm – Codice identificativo: SM 24450



UFFICIO APPROVVIGIONAMENTI E CONTRATTI
Dipartimento Funzione Pubblica

ID 7.2 – CASSETTIERA OPERATIVA A 3 CASSETTI

Scocca e frontali cassetto:

Scocca e frontali cassetto realizzati in melaminico spessore 18 mm, pannelli bordati perimetralmente con ABS antiurto di spessore 1 mm della stessa finitura dei frontalini e del top, arrotondato raggio 2 mm, (emissione di formaldeide certificata) di dimensioni: 42x56x59 cm circa (LxPxA) - comunque tali da poterne permettere l'inserimento sotto ai piani di lavoro, tenendo conto anche della struttura portante dei piani stessi.

Maniglie:

Maniglie sporgenti in ABS di colore bianco, grigio, nero o alluminio, o maniglie dotate di altro sistema di facile utilizzo, ad incasso a scelta del destinatario.

Chiusura:

Chiusura simultanea dei cassetti realizzata mediante asta metallica verticale, dotati di serratura piatta a cilindro, tipo Yale, con impugnatura della chiave pieghevole fornita in duplice copia.

Finiture:

Le guide dei cassetti a semplice estrazione in metallo scorrevoli su rotelline auto-lubrificanti che scorrono silenziosamente.

I cassetti interni in melaminico dovranno essere ad estrazione totale, con sistema di fine corsa e chiusura soft.

La cassettera dovrà poggiare su 4 ruote piroettanti gommate per una movimentazione silenziosa sulle superfici dure.

Melaminico: grigio abbinata alla scrivania.

Accessori:

Quarto cassetto porta cancelleria.



Figura 30: Immagini esemplificativa di cassettera operativa a 3 cassetti



Figura 31: Dimensioni

Misure nel rispetto della normativa vigente (UNI EN 527-1).

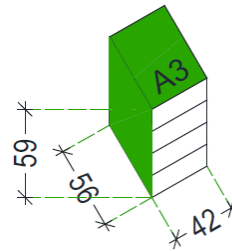

UFFICIO APPROVVIGIONAMENTI E CONTRATTI

Dipartimento Funzione Pubblica

**ID 7.3 – MOBILE COMPOSTO DA MODULO GUARDAROBA PER VESTIARIO E
MODULO CONTENITORE OPERATIVO**

Descrizione

Mobile contenitore chiuso composto da:

N. 1 modulo alto guardaroba per vestiario con 2 ante a battente cieche;

N. 1 modulo basso con 2 ante a battente cieche.

Modulo alto guardaroba per vestiario con 2 ante a battente cieche:

Struttura:

Dimensioni 90x50x200 cm circa (LxPxA)

Gli elementi strutturali devono essere realizzati in pannelli in agglomerato ligneo, alta resistenza al graffio, (emissione di formaldeide certificata); i fianchi, il basamento, lo schienale e il top saranno rivestiti su entrambe le facce con carta melaminica.

Gli spessori dei singoli elementi devono essere: fianchi, top e fondo minimo 18 mm; schienale minimo 12 mm.

I bordi perimetrali devono essere realizzati in ABS di spessore minimo 1 mm e spigoli arrotondati raggio minimo 2 mm.

L'armadio deve poggiare su piedini regolabili dall'interno della base, con una escursione di minimo 20 mm.

Ante:

Le ante a battente cieche devono essere realizzate con pannelli in agglomerato ligneo, spessore delle ante minimo 18 mm.

Il rivestimento di entrambe le facce deve essere in melaminico, i bordi perimetrali devono essere realizzati in ABS di spessore minimo 1 mm e spigoli arrotondati raggio minimo 2 mm.

Le ante devono essere dotate di cerniere aventi apertura 105°, maniglie in ABS verniciate di colore bianco, grigio, nero o alluminio a scelta del destinatario.

Serratura a cilindro, tipo Yale, con impugnatura della chiave pieghevole fornita in duplice copia.

Accessori:

Asta appendiabiti

Finiture:

Melaminico: Finitura legno noce abbinata alla scrivania.

Modulo basso con 2 ante a battente cieche:

Struttura:

Dimensioni 90x50x80 cm circa (LxPxA)

Gli elementi strutturali devono essere realizzati in pannelli in agglomerato ligneo, alta resistenza al graffio, (emissione di formaldeide certificata); i fianchi, il basamento, lo schienale e il top saranno rivestiti su entrambe le facce con carta melaminica.

Gli spessori dei singoli elementi devono essere: fianchi, top e fondo minimo 18 mm; schienale minimo 12 mm.

I bordi perimetrali devono essere realizzati in ABS di spessore minimo 1 mm e spigoli arrotondati raggio minimo 2 mm.

L'armadio deve poggiare su piedini regolabili dall'interno della base, con una escursione di minimo 20 mm.

Ante:

Le ante a battente cieche devono essere realizzate con pannelli in agglomerato ligneo, spessore delle ante minimo 18 mm.

Il rivestimento di entrambe le facce deve essere in melaminico, i bordi perimetrali devono essere realizzati in ABS di spessore minimo 1 mm e spigoli arrotondati raggio minimo 2 mm.

Misure nel rispetto della normativa vigente (UNI EN 527-1).

REPUBBLICA DI SAN MARINO

Via della Capannaccia, 13 – 47890 San Marino (RSM)

T +378 (0549) 88 3496 – F +378 (0549) 88 3499

ufficio.approvvigionamenti@pa.sm – Codice identificativo: SM 24450



UFFICIO APPROVVIGIONAMENTI E CONTRATTI

Dipartimento Funzione Pubblica

Le ante devono essere dotate di cerniere aventi apertura 105°, maniglie in ABS verniciate di colore bianco, grigio, nero o alluminio a scelta del destinatario. Serratura a cilindro, tipo Yale, con impugnatura della chiave pieghevole fornita in duplice copia.

Ripiani

All'interno l'armadio deve essere presente n. 1 ripiano, realizzato in un pannello in agglomerato ligneo, alta resistenza al graffio, (emissione di formaldeide certificata), rivestiti con carta melaminica. Il ripiano deve avere uno spessore non inferiore a 25 mm e deve essere facilmente spostabile.

Finiture:

Melaminico: Finitura legno noce abbinata alla scrivania.



Figura 31: Dimensioni

Misure nel rispetto della normativa vigente (UNI EN 527-1).

REPUBBLICA DI SAN MARINO

Via della Capannaccia, 13 – 47890 San Marino (RSM)

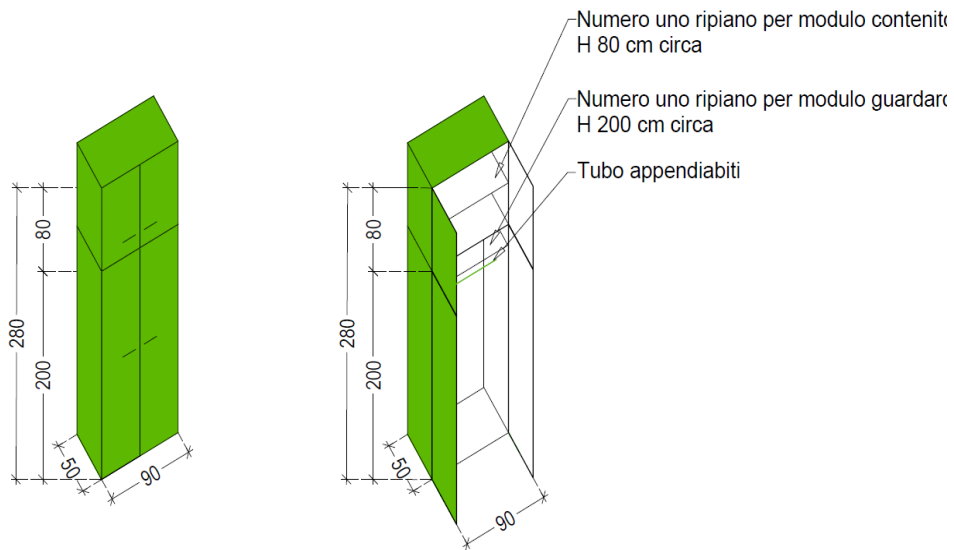
T +378 (0549) 88 3496 – F +378 (0549) 88 3499

ufficio.approvvigionamenti@pa.sm – Codice identificativo: SM 24450



UFFICIO APPROVVIGIONAMENTI E CONTRATTI
Dipartimento Funzione Pubblica

Lotto 8 – Arredi per il Corpo della Gendarmeria – Reparto Comando

ID 8.1 Mobile a giorno operativo QTÀ nr. 2

ID 8.2 Mobile contenitore operativo con ripiano di lavoro superiore QTÀ nr. 3

ID 8.1 – MOBILE A GIORNO OPERATIVO

Struttura:

Dimensioni: 120x50x250 cm circa (LxPxA)

Struttura realizzata da moduli affiancati. I moduli sono composti da una struttura di elementi verticali ed orizzontali in metallo verniciato.

La libreria sarà composta da base e cappello e da ripiani interni orizzontali. Top, frontali, schienali bordati in ABS spessore 1 mm.

La struttura è dotata di piedini livellatori.

Finiture:

Melaminico grigio light gray RAL 7035

Misure nel rispetto della normativa vigente (UNI EN 527-1).

■ **REPUBBLICA DI SAN MARINO**

■ Via della Capannaccia, 13 – 47890 San Marino (RSM)

■ T +378 (0549) 88 3496 – F +378 (0549) 88 3499

■ ufficio.approvvigionamenti@pa.sm – Codice identificativo: SM 24450



UFFICIO APPROVVIGIONAMENTI E CONTRATTI
Dipartimento Funzione Pubblica

ID 8.2 – MOBILE CONTENITORE OPERATIVO CON RIPIANO DI LAVORO SUPERIORE

Struttura:

Dimensioni: 120x50x250 cm circa (LxPxA)

Struttura realizzata da moduli affiancati e sovrapposti. I moduli sono composti da una struttura di elementi verticali ed orizzontali in metallo verniciato.

La libreria sarà composta da base e cappello e da ripiani interni orizzontali.

Top nobilitato con carta melaminica.

Top, frontali, schienali bordati in ABS spessore 1 mm.

La struttura è dotata di piedini livellatori.

Finiture:

Melaminico grigio light gray RAL 7035

Interna: AOO AOO-02, N. Prot. 00064755 del 03/07/2026

Misure nel rispetto della normativa vigente (UNI EN 527-1).



UFFICIO APPROVVIGIONAMENTI E CONTRATTI
Dipartimento Funzione Pubblica

Lotto 9 – Arredi per il Corpo della Guardia di Rocca

ID 9.1 Mobile Spogliatoio

QTÀ nr. 4

Descrizione:

Armadio/spogliatoio.

Dimensioni:

45x57x230 cm circa (LxPxA)

Struttura:

Struttura realizzato in pannelli nobilitati di colore bianco, costituiti da supporto ligneo (MDF o truciolare) riciclato e riciclabile al 100% (emissione di formaldeide certificata).

Fianchi, fondo, cielo, ripiani e ante in pannelli di spessore minimo 18 mm, adeguato all'uso intensivo, bordi in ABS antiurto su tutti i lati a vista. Schiena strutturale in pannello ligneo nobilitato di spessore minimo 8 mm, fissata su tutto il perimetro e atta a garantire l'irrigidimento dell'intera struttura.

Base su piedini regolabili.

Asole di ventilazione su top o fianchi.

Ante:

Anta a battente realizzata in pannelli nobilitati effetto noce, costituiti da supporto ligneo (MDF o truciolare) riciclato e riciclabile al 100%, con asola di ventilazione.

Ripiani:

Dotato di n. 2 ripiani modulabili

Accessori:

Cerniere metalliche rinforzate con chiusura ammortizzata

Barra appendiabiti.

Serratura a cilindro removibile per armadi spogliatoio, adatta ad uso intensivo, con pomolo cilindrico metallico integrato a serratura, completa di n. 2 chiavi e predisposta per sostituzione del cilindro mediante chiave di servizio.

Finiture:

Colori Ante e struttura: bianco

Finiture superficiali idonee ad ambienti ad uso intensivo, resistenti all'umidità, all'usura, ai graffi, agli urti e ai prodotti per la pulizia e sanificazione ordinaria.

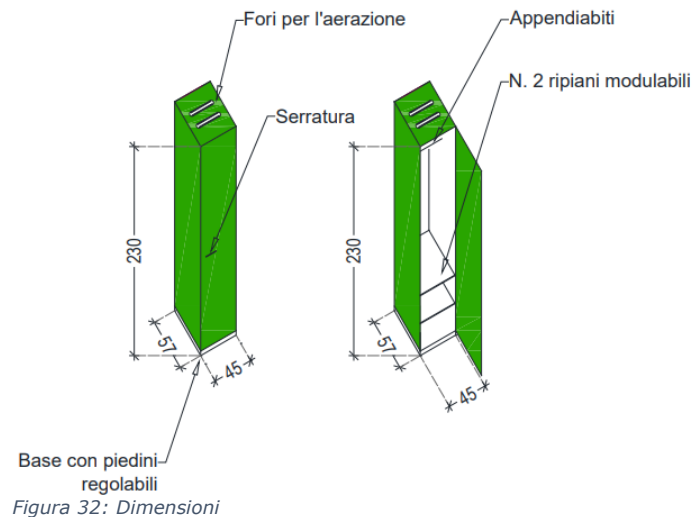

Misure nel rispetto della normativa vigente (UNI EN 527-1).

REPUBBLICA DI SAN MARINO

Via della Capannaccia, 13 – 47890 San Marino (RSM)

T +378 (0549) 88 3496 – F +378 (0549) 88 3499

ufficio.approvvigionamenti@pa.sm – Codice identificativo: SM 24450



UFFICIO APPROVVIGIONAMENTI E CONTRATTI
Dipartimento Funzione Pubblica

Lotto 10 – Arredi in metallo: Corpo della Polizia Civile –Reparto Autorimessa

ID 10.1 Mobile contenitore in metallo ad anta battente

QTÀ nr. 3

Descrizione:

Mobile contenitore in metallo alto chiuso con ante a battente cieche, munito di almeno n. 4 ripiani interni.

Dimensioni:

100x45x200 cm circa (LxPxA)

Struttura:

Struttura formato da pannellature saldate spessore 8/10 mm, fondo, cappello, schiena, fianchi con cremagliere spessore frontale 40 mm tutti con pieghe su tre ordini antitaglio. Base su zoccolo in acciaio.

Ante:

Ante a battente, rotazione 180° in acciaio con canottatura di rinforzo sul lato cerniere e pieghe antitaglio su tre ordini su rimanenti.

Serratura a cilindro su due punti, tipo Yale, con doppia chiave in dotazione.

Ripiani:

All'interno degli armadi devono essere presenti n. 4 ripiani mobili su cremagliera, completi di reggi mensole in acciaio zincato con predisposizione per l'alloggiamento delle cartelle sospese.

Finiture:

Colori Ante e struttura: vernice a polvere epossipoliestere colore RAL 7035



Figura 33: Immagine esemplificativa

Misure nel rispetto della normativa vigente (UNI EN 527-1).



UFFICIO APPROVVIGIONAMENTI E CONTRATTI
Dipartimento Funzione Pubblica

Lotto 11 – Arredi in metallo: Corpo della Gendarmeria –Reparto Comando 1

ID 11.1 Armadio metallico con ante scorrevoli

QTÀ nr. 3

Descrizione:

Armadio metallico con ante scorrevoli e 4 ripiani. realizzato interamente in lamiera di acciaio da 8/10 mm pressopiegata e adeguatamente rinforzata.

Dimensioni:

120x45x200 cm circa (LxPxA)

Struttura:

Struttura realizzata interamente in lamiera di acciaio da 8/10 mm pressopiegata e adeguatamente rinforzata. I fianchi sono rinforzati nella parte inferiore e sono dotati dei quattro spigoli esterni verticali raggiati (R8). La chiusura posteriore è realizzata in lamiera con un pannello unico, dotato di fori che ne consentono il fissaggio sia dall'esterno del contenitore che dall'interno.

Ante:

Ante scorrevoli.

Serratura a cilindro su due punti, tipo Yale, con doppia chiave in dotazione.

Ripiani:

All'interno degli armadi devono essere presenti n. 4 ripiani regolabili in altezza.

Finiture:

Colori Ante e struttura: vernice a polvere epossipoliestere colore RAL 7035



Figura 34: Immagine esemplificativa

Misure nel rispetto della normativa vigente (UNI EN 527-1).

REPUBBLICA DI SAN MARINO

Via della Capannaccia, 13 – 47890 San Marino (RSM)

T +378 (0549) 88 3496 – F +378 (0549) 88 3499

ufficio.approvvigionamenti@pa.sm – Codice identificativo: SM 24450



UFFICIO APPROVVIGIONAMENTI E CONTRATTI
Dipartimento Funzione Pubblica

Lotto 12 – Arredi in metallo: Corpo della Gendarmeria –Reparto Comando 2

ID 12.1 Armadio metallico con ante scorrevoli

QTÀ nr. 1

Descrizione:

Armadio metallico con ante scorrevoli e 4 ripiani. realizzato interamente in lamiera di acciaio da 8/10 mm pressopiegata e adeguatamente rinforzata.

Dimensioni:

120x45x270 cm circa (LxPxA)

Struttura:

Struttura realizzata interamente in lamiera di acciaio da 8/10 mm pressopiegata e adeguatamente rinforzata. I fianchi sono rinforzati nella parte inferiore e sono dotati dei quattro spigoli esterni verticali raggiati (R8). La chiusura posteriore è realizzata in lamiera con un pannello unico, dotato di fori che ne consentono il fissaggio sia dall'esterno del contenitore che dall'interno.

Ante:

Ante scorrevoli.

Serratura a cilindro su due punti, tipo Yale, con doppia chiave in dotazione.

Ripiani:

All'interno degli armadi devono essere presenti n. 4 ripiani regolabili in altezza.

Finiture:

Colori Ante e struttura: vernice a polvere epossipoliestere colore RAL 7035



Figura 35: Immagine esemplificativa

Misure nel rispetto della normativa vigente (UNI EN 527-1).

REPUBBLICA DI SAN MARINO

Via della Capannaccia, 13 – 47890 San Marino (RSM)

T +378 (0549) 88 3496 – F +378 (0549) 88 3499

ufficio.approvvigionamenti@pa.sm – Codice identificativo: SM 24450



UFFICIO APPROVVIGIONAMENTI E CONTRATTI
Dipartimento Funzione Pubblica

Lotto 13 – Arredi in metallo: Corpo della Gendarmeria – Ufficio Stranieri 1

ID 13.1 Scaffalatura in metallo

QTÀ nr. 1

Descrizione:

Scaffalatura in metallo verniciato con n. 10 ripiani.

Dimensioni:

100x30x250 cm circa (LxPxA)

Struttura:

Struttura realizzata interamente in metallo verniciato.

Ripiani:

La scaffalatura deve essere compresa di n. 10 ripiani.

Finiture:

Colori Ripiani e struttura: vernice a polvere epossipoliestere colore RAL 7035

Misure nel rispetto della normativa vigente (UNI EN 527-1).

REPUBBLICA DI SAN MARINO

Via della Capannaccia, 13 – 47890 San Marino (RSM)

T +378 (0549) 88 3496 – F +378 (0549) 88 3499

ufficio.approvvigionamenti@pa.sm – Codice identificativo: SM 24450



UFFICIO APPROVVIGIONAMENTI E CONTRATTI
Dipartimento Funzione Pubblica

Lotto 14 – Arredi in metallo: Corpo della Gendarmeria – Ufficio Stranieri 2

ID 14.1 Ripiano aggiuntivi per scaffalatura esistente

QTÀ nr. 6

Descrizione:

Ripiani aggiuntivi per scaffalatura esistente, tipologia piano BFTM "Bordo Frontale Tipo Metallico".

Dimensioni:

100x30 cm circa (LxP)

Finiture:

Colori Ripiani e struttura: in tinta con l'esistente.

Misure nel rispetto della normativa vigente (UNI EN 527-1).

■ **REPUBBLICA DI SAN MARINO**

■ Via della Capannaccia, 13 – 47890 San Marino (RSM)

■ T +378 (0549) 88 3496 – F +378 (0549) 88 3499

■ ufficio.approvvigionamenti@pa.sm – Codice identificativo: SM 24450



UFFICIO APPROVVIGIONAMENTI E CONTRATTI
Dipartimento Funzione Pubblica

Lotto 15 – Arredi in metallo: Corpo della Gendarmeria – Brigata Serravalle 1

ID 15.1 Armadio metallico con ante scorrevoli H200 con sopralzo QTA nr. 2

Descrizione:

Armadio metallico con ante scorrevoli e 4 ripiani. realizzato interamente in lamiera di acciaio da 8/10 mm pressopiegata e adeguatamente rinforzata.

Dimensioni:

120x45x200 cm circa (LxPxA)

Struttura:

Struttura realizzata interamente in lamiera di acciaio da 8/10 mm pressopiegata e adeguatamente rinforzata. I fianchi sono rinforzati nella parte inferiore e sono dotati dei quattro spigoli esterni verticali raggiati (R8). La chiusura posteriore è realizzata in lamiera con un pannello unico, dotato di fori che ne consentono il fissaggio sia dall'esterno del contenitore che dall'interno.

Ante:

Ante scorrevoli.

Serratura a cilindro su due punti, tipo Yale, con doppia chiave in dotazione.

Ripiani:

All'interno degli armadi devono essere presenti n. 4 ripiani regolabili in altezza.

Sopralzo:

Dimensioni: 120x45x89 cm circa (LxPxA)

Sopralzo in metallo con nr 1 ripiano di finitura_vernice a polvere epossipoliestere colore RAL 7035

Finiture:

Colori Ante e struttura: vernice a polvere epossipoliestere colore RAL 7035



Figura 36: Dimensioni Figura 37: Immagini esemplificativa

Misure nel rispetto della normativa vigente (UNI EN 527-1).

REPUBBLICA DI SAN MARINO

Via della Capannaccia, 13 – 47890 San Marino (RSM)

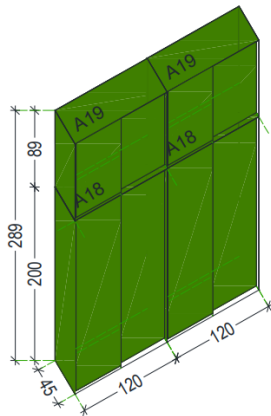
T +378 (0549) 88 3496 – F +378 (0549) 88 3499

ufficio.approvvigionamenti@pa.sm – Codice identificativo: SM 24450



UFFICIO APPROVVIGIONAMENTI E CONTRATTI
Dipartimento Funzione Pubblica

Lotto 16 – Arredi in metallo: Corpo della Gendarmeria – Brigata Serravalle 2

ID 16.1 Sopralzo per Armadio metallico con ante scorrevoli H89

QTÀ nr. 1

Descrizione:

Sopralzo per armadio metallico con ante scorrevoli e 1 ripiani. realizzato interamente in lamiera di acciaio da 8/10 mm pressopiegata e adeguatamente rinforzata.

Dimensioni:

120x45x89 cm circa (LxPxA)

Struttura:

Struttura realizzata interamente in lamiera di acciaio da 8/10 mm pressopiegata e adeguatamente rinforzata. I fianchi sono rinforzati nella parte inferiore e sono dotati dei quattro spigoli esterni verticali raggiati (R8). La chiusura posteriore è realizzata in lamiera con un pannello unico, dotato di fori che ne consentono il fissaggio sia dall'esterno del contenitore che dall'interno.

Ante:

Ante scorrevoli.

Serratura a cilindro su due punti, tipo Yale, con doppia chiave in dotazione.

Ripiani:

All'interno del sopralzo deve essere presente n. 1 ripiano regolabile in altezza.

Finiture:

Colori Ante e struttura: vernice a polvere epossipoliestere colore RAL 7035

Misure nel rispetto della normativa vigente (UNI EN 527-1).



UFFICIO APPROVVIGIONAMENTI E CONTRATTI
Dipartimento Funzione Pubblica

Lotto 17 – Arredi in metallo: Corpo della Gendarmeria –Brigata Serravalle 3

ID 17.1 Scaffalatura archivio in metallo

QTÀ nr. 1

Descrizione:

Scaffalatura in metallo verniciato con n. 12 ripiani.

Dimensioni:

175x35x280 cm circa (LxPxA) e comunque larghezza massima 180 cm

Struttura:

Struttura realizzata interamente in metallo verniciato.

Ripiani:

La scaffalatura deve essere compresa di n. 12 ripiani modulabili.

Finiture:

Colori Ripiani e struttura: vernice a polvere epossipoliestere colore RAL 7035

Accessori:

La scaffalatura deve essere compresa di n. 48 separatori verticali per piano di altezza massimo 20 cm.



Figura 39: Dimensioni



Figura 40: Immagini esemplificativa separatori

Misure nel rispetto della normativa vigente (UNI EN 527-1).

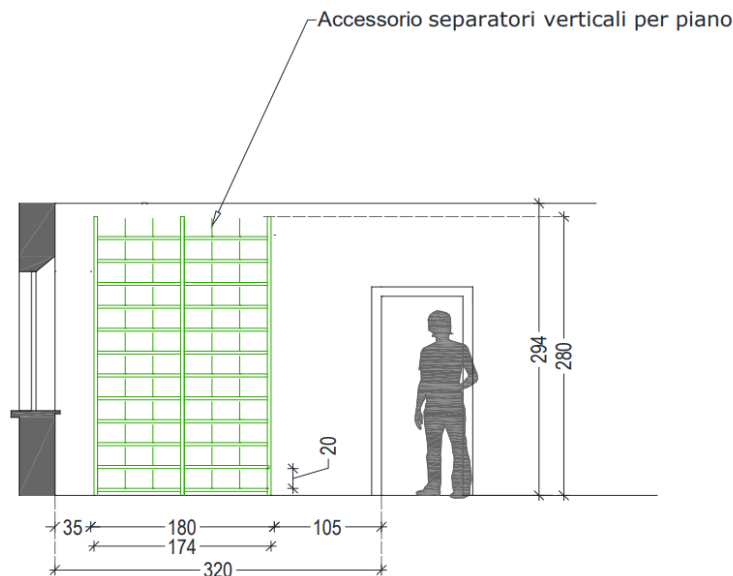

UFFICIO APPROVVIGIONAMENTI E CONTRATTI
Dipartimento Funzione Pubblica

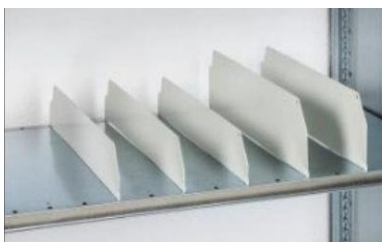
Lotto 18 – Arredi in metallo: Corpo della Gendarmeria –Brigata Montegiardino

ID 18.1 Scaffalatura archivio in metallo

QTÀ nr. 1

Descrizione:

Scaffalatura in metallo verniciato con n. 9 ripiani.

Dimensioni:

100x30x250 cm circa (LxPxA)

Struttura:

Struttura realizzata interamente in metallo verniciato.

Ripiani:

La scaffalatura deve essere compresa di n. 9 ripiani.

Finiture:

Colori Ripiani e struttura: vernice a polvere epossipoliestere colore RAL 7035

Misure nel rispetto della normativa vigente (UNI EN 527-1).

■ **REPUBBLICA DI SAN MARINO**

■ Via della Capannaccia, 13 – 47890 San Marino (RSM)

■ T +378 (0549) 88 3496 – F +378 (0549) 88 3499

■ ufficio.approvvigionamenti@pa.sm – Codice identificativo: SM 24450



UFFICIO APPROVVIGIONAMENTI E CONTRATTI
Dipartimento Funzione Pubblica

Lotto 19 – Arredi in metallo: Arredi in metallo: Istituti Culturali 1

ID 19.1 Armadio in metallo con ante battenti e ripiani modulabili

QTÀ nr. 1

Descrizione:

Armadio in metallo alto chiuso con ante a battente cieche, munito di almeno n. 4 ripiani interni.

Dimensioni:

130x40x250 cm circa (LxPxA)

Struttura:

Struttura formato da pannellature saldate spessore 8/10 mm, pressopiegata e adeguatamente rinforzata.

I fianchi devono essere rinforzati nella parte inferiore e dotati dei quattro spigoli esterni verticali raggiati (R8).

La chiusura posteriore è realizzata in lamiera con un pannello unico, dotato di fori che ne consentono il fissaggio sia dall'esterno del contenitore che dall'interno.

Base su zoccolo in acciaio.

Ante:

Ante a battente.

Serratura a cilindro su due punti, tipo Yale, con doppia chiave in dotazione.

Ripiani:

All'interno degli armadi devono essere presenti n. 5 regolabili in altezza.

Finiture:

Asole per l'aerazione

Colori Ante e struttura: grigio RAL 7035



Figura 41: Dimensioni



Figura 42: Immagini esemplificativa

Misure nel rispetto della normativa vigente (UNI EN 527-1).

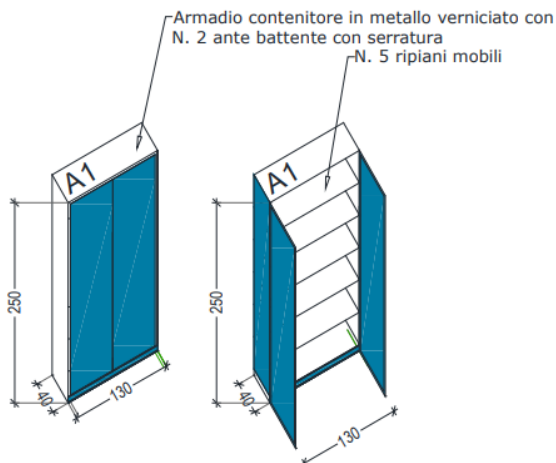
REPUBBLICA DI SAN MARINO

Via della Capannaccia, 13 – 47890 San Marino (RSM)

T +378 (0549) 88 3496 – F +378 (0549) 88 3499

ufficio.approvvigionamenti@pa.sm – Codice identificativo: SM 24450



UFFICIO APPROVVIGIONAMENTI E CONTRATTI
Dipartimento Funzione Pubblica

Lotto 20 – Arredi in metallo: Istituti Culturali 2

ID 20.1 Armadio in metallo con ante scorrevoli e ripiani modulabili

QTÀ nr. 1

Descrizione:

Armadio in metallo alto chiuso con ante a battente cieche, munito di n. 5 ripiani interni.

Dimensioni:

180x45x250 cm circa (LxPxH)

Struttura:

Struttura formato da pannellature saldate spessore 8/10 mm, pressopiegata e adeguatamente rinforzata.

I fianchi devono essere rinforzati nella parte inferiore e dotati dei quattro spigoli esterni verticali raggiati (R8).

La chiusura posteriore è realizzata in lamiera con un pannello unico, dotato di fori che ne consentono il fissaggio sia dall'esterno del contenitore che dall'interno.

Base su zoccolo in acciaio.

Ante:

Ante a battente.

Serratura a cilindro su due punti, tipo Yale, con doppia chiave in dotazione.

Ripiani:

All'interno degli armadi devono essere presenti n. 5 regolabili in altezza.

Finiture:

Asole per l'aerazione

Colori Ante e struttura: grigio RAL 7035



Figura 43: Dimensioni

Misure nel rispetto della normativa vigente (UNI EN 527-1).

REPUBBLICA DI SAN MARINO

Via della Capannaccia, 13 – 47890 San Marino (RSM)

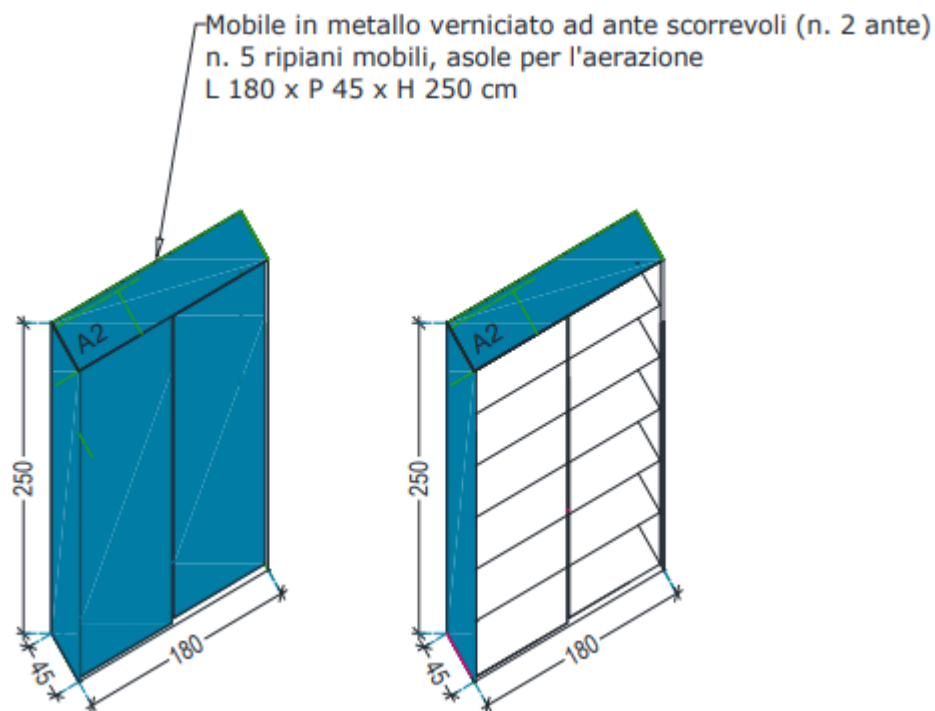
T +378 (0549) 88 3496 – F +378 (0549) 88 3499

ufficio.approvvigionamenti@pa.sm – Codice identificativo: SM 24450



UFFICIO APPROVVIGIONAMENTI E CONTRATTI
Dipartimento Funzione Pubblica

Con riferimento a tutti i lotti dove vengono richieste scrivanie, si precisa che lo spessore minimo previsto per le scrivanie pari a 18 mm **è richiesto a pena di esclusione dall'offerta dalla gara.**

ART. 2 – SOPRALLUOGO

Prima della presentazione dell'offerta, le imprese partecipanti sono tenute ad effettuare un sopralluogo presso le sedi dei Dipartimenti e degli Uffici interessati per avere un'esatta conoscenza delle situazioni e condizioni dei luoghi in cui dovrà essere eseguita la fornitura, in particolare ove sono richiesti arredi con le medesime finiture di quelli esistenti, e confermare la correttezza delle misure riportate nel capitolato speciale d'appalto.

Il sopralluogo dovrà essere effettuato da un rappresentante legale dell'impresa partecipante o da dipendente autorizzato e avverrà in presenza di personale incaricato dell'Amministrazione.

Il giorno e l'orario in cui effettuare il sopralluogo dovrà essere preventivamente concordato con i Dipartimenti e gli Uffici interessati ai recapiti di seguito riportati:

1. **Ufficio per il Lavoro e le Politiche Attive**

Via Bustamonte, 3, 47899, Serravalle - San Marino, referente Moreno Benedettini email politiche.attive@pa.sm, Tel 0549/885750;

2. **Ragioneria Generale dello Stato**

Via Ovella Piana,19 - 47893 Borgo Maggiore - San Marino , tel. 0549.885076;

3. **Servizio Protezione Civile**

Via XXVIII Luglio, 212, 47893, Borgo Maggiore - San Marino, tel. 0549.887088;

4. **Istituti Culturali – Musei di Stato**

Contrada del Collegio, 38 - 47890 San Marino -Palazzo Mercuri, referenti contattabili al tel. 0549.883835

5. **Tribunale**

Via Ventotto Luglio, 194, 47893, Borgo Maggiore – San Marino, referenti contattabili al tel. 0549.885464;

Dipartimento Lavoro e Cooperazione

Contrada del Collegio, 38 - 47890 San Marino -Palazzo Mercuri, referenti contattabili al tel. 0549.885177;

6. **Corpo della Gendarmeria**

V.le J. F. Kennedy, 11, 47890, San Marino, Referenti Ufficio Comando, tel. 0549.882656;

7. **Corpo della Polizia Civile**

Via delle Carrare n.50, 47890 Murata - San Marino, Referenti Ufficio Comando, tel. 0549.887763;

8. **Corpo della Guardia di Rocca**



UFFICIO APPROVVIGIONAMENTI E CONTRATTI
Dipartimento Funzione Pubblica

Via 28 Luglio, n.212, 47893, Borgo Maggiore, Referente Christian Rossi tel. 0549 882780

La richiesta di effettuazione del sopralluogo va inoltrata all'indirizzo e-mail riconducibile al Dipartimento di Stato o all'ufficio destinatario della fornitura e deve contenere:

- nominativo della persona che effettuerà il sopralluogo allegando un documento di identità;
- indicazione del ruolo rivestito (rappresentante legale, direttore tecnico, dipendente ecc.);
- indicazione dell'impresa per cui la persona che effettuerà il sopralluogo interviene;
- recapito telefonico per eventuali contatti.

In ogni caso, al momento dell'avvio della fornitura l'aggiudicatario sarà considerato a perfetta conoscenza degli ambienti nei quali verrà eseguita la fornitura nonché dei colori degli arredi esistenti ai fini del completamento degli arredi, qualora previsto dal presente capitolato.

ART. 3 – MODALITÀ DI ESECUZIONE DELLA FORNITURA

Le prestazioni di fornitura e montaggio degli arredi, lo smontaggio e lo smaltimento a discarica di eventuali arredi esistenti dovranno essere eseguite a perfetta regola d'arte e dovranno essere completate entro il termine massimo di 90 giorni naturali e consecutivi dalla data di conclusione del contratto o dello scambio note commerciali o, qualora previsto, dall'avvio dell'esecuzione anticipata ai sensi dell'art.31 comma 3 del Decreto Delegato n.26/20115 s-m-i. Per ulteriori precisazioni in relazione al termine previsto per il completamento della fornitura si rimanda all'art. 12 del bando di gara.

A richiesta dell'ufficio interessato, l'impresa aggiudicataria è tenuta ad eseguire aperture per consentire il passaggio di cavi negli arredi forniti e a favorire la relativa copertura.

La Stazione Appaltante ha facoltà di eseguire verifiche e controlli per accertare la regolare esecuzione della fornitura. Il controllo consisterà nell'accertamento della corrispondenza, qualitativa e quantitativa, tra quanto eseguito e quanto richiesto nel presente capitolato speciale. Il Direttore dell'esecuzione potrà rifiutare in qualunque momento gli arredi o le prestazioni fornite che, per qualsiasi causa, non fossero conformi alle prescrizioni del presente capitolato o comunque adeguati alle funzioni cui sono destinati. Il fornitore, a seguito di contestazione, dovrà tempestivamente provvedere ad adeguare le prestazioni o sostituire gli arredi con altri a proprie spese.

Ove il fornitore non eseguisse quanto richiesto nel termine prescritto, l'Amministrazione potrà provvedere direttamente, con spese a carico del fornitore inadempiente, inclusi eventuali danni e quindi risolvere anche parzialmente il contratto con riferimento alla parte di prestazione interessata.

L'impresa aggiudicataria è sempre direttamente responsabile di tutti i danni, di qualunque natura



UFFICIO APPROVVIGIONAMENTI E CONTRATTI
Dipartimento Funzione Pubblica

e per qualsiasi motivo arrecati all'Amministrazione e/o a terzi nello svolgimento della fornitura oggetto del presente appalto, sollevando la Pubblica Amministrazione medesima da qualsivoglia responsabilità.

ART. 4 – IMBALLAGGIO, TRASPORTO E MONTAGGIO

Tutte le spese d'imballaggio, di trasporto ed eventuali oneri connessi sono a carico dell'Impresa aggiudicataria.

Gli imballaggi devono rispondere alle norme in vigore secondo la natura dei beni da consegnare. Deterioramenti per negligenze e insufficienti imballaggi in conseguenza del trasporto conferiscono all'Amministrazione il diritto di rifiutare i beni, alla stessa stregua di quelli scartati al collaudo, a tutto danno dell'Impresa aggiudicataria.

ART. 5 – ACCETTAZIONE DELLA MERCE

L'accettazione degli arredi da parte del personale incaricato degli uffici interessati dalle forniture non solleva l'Impresa aggiudicataria dalle responsabilità in ordine ai vizi apparenti o occulti riscontrati in periodo successivo al momento dell'effettivo utilizzo del bene.

La firma per ricevuta non impegnerà in nessun caso l'Amministrazione se non come attestazione della merce consegnata.

L'accertamento relativo alla regolare esecuzione della prestazione verrà effettuato dal Direttore dell'Esecuzione in un momento successivo alla consegna degli arredi.

ART. 6 – INADEMPIENZE E PENALITÀ

In caso di inadempienze dovute a ritardo o alla non conformità dei prodotti consegnati, ai sensi dell'art. 19, comma 5 del Capitolato generale l'Impresa Aggiudicataria è tenuta al pagamento di penali, calcolate secondo le disposizioni del presente articolo.

In caso di inadempienze dovute a ritardo delle prestazioni, la penale è commisurata giornalmente all'ammontare contrattuale del valore delle singole forniture interessate, in misura minima dello 0,5 per mille variabile fino all'1,5 per mille in relazione all'entità delle conseguenze legate al ritardo. L'importo complessivo delle penali irrogate per il ritardo non può comunque superare il 10% dell'importo contrattuale.

In caso di inadempienze dovute alla non conformità dei prodotti consegnati, la penale è applicata sull'ammontare contrattuale del valore delle singole forniture interessate, in misura variabile tra il 2 per cento e il 20 per cento, da determinare in relazione alla tempestività di esecuzione della corretta consegna.

Inoltre la Stazione Appaltante si riserva di esercitare ogni opportuna azione per ottenere il risarcimento dei maggiori danni subiti e di chiedere all'impresa appaltatrice il rimborso delle eventuali maggiori spese sostenute, rispetto a quelle che sarebbero derivate dal regolare adempimento del contratto. In particolare, la Stazione Appaltante:



UFFICIO APPROVVIGIONAMENTI E CONTRATTI
Dipartimento Funzione Pubblica

a) ha il diritto di incamerare la cauzione definitiva, a titolo di penale ed indennizzo, fatto salvo in ogni caso il diritto al risarcimento per eventuali maggiori danni;

b) potrà provvedere direttamente, o mediante ricorso ad altro fornitore, alla fornitura in oggetto, a spese dell'impresa inadempiente, per la durata contrattuale residua, e potrà aggiudicare la prosecuzione della fornitura all'impresa concorrente risultata seconda classificata nella gara d'appalto.

Qualora le penalità comminate complessivamente considerate siano tali da superare il limite del 10% dell'importo contrattuale, ai sensi dell'art. 34 del Decreto Delegato 2 marzo 2015 n. 26 s.m.i. l'Amministrazione ha il diritto di dichiarare risolto il contratto per grave inadempimento dell'Appaltatore.

ART. 7 – GARANZIA

Indipendentemente dall'esito positivo dell'attestazione finale esecuzione, l'impresa aggiudicataria è tenuta a garantire che i beni forniti siano esenti da vizi che li rendano non conformi alle condizioni stabilite negli atti di gara, inidonei all'uso cui sono destinati ovvero che ne diminuiscano in modo apprezzabile il valore. La garanzia si riferisce ai difetti di progettazione, di costruzione e ai vizi occulti. La garanzia minima ha durata di 24 mesi dalla data di consegna dei beni. La garanzia implica che l'impresa aggiudicataria si impegni a rimuovere a propria cura e spese ogni difetto di funzionamento o difformità di fabbricazione e/o montaggio, che fosse riscontrato a carico del bene durante il periodo di garanzia.

ART. 8 – RESPONSABILITÀ CIVILE

L'Impresa aggiudicataria è sempre direttamente responsabile di tutti i danni, di qualunque natura e per qualsiasi motivo arrecati all'Amministrazione e/o a terzi nello svolgimento della fornitura oggetto del presente appalto, sollevando la Pubblica Amministrazione medesima da qualsivoglia responsabilità.